

# SPV SPINTEC | HYDRAULCHUCKAR

Marknadens bredaste sortiment. För alla applikationer.



**BORRNING**

**FRÄSNING**

**BROTSCHNING**

**GÄNGFRÄSNING**

## Våra hydraulchuckar ger dig:

- Möjlighet att bearbeta med snävare toleranser.
- Förbättrad ytfinish.
- Upp till 50% längre verktygslivslängd jämfört med andra konventionella verktygshållarsystem
- Hög spännkraft. Exempel: 320 Nm på en standard hydraulchuck Ø20.
- Rundgångsnoggrannhet bättre än 0,003 mm.
- Snabbare och förenklade verktygsbyten. Ingen extra utrustning behövs.
- Balanserade för 10 000 RPM. Kan fås tilläggsbalanserade för högre varvtal.

Förutom vårt standardsortiment kan Du bestämma hur Din hydraulchuck ska se ut.

SPV SPINTEC AB

Fabriksgatan 13 , SE-633 46 Eskilstuna , SWEDEN

Tel: +46 - 16 - 15 30 30 | Fax: +46 - 16 - 51 34 64

E-mail: [info@spvspintec.se](mailto:info@spvspintec.se) | Website: [www.spvspintec.se](http://www.spvspintec.se)

 **SPV SPINTEC**<sup>®</sup>  
[www.spvspintec.se](http://www.spvspintec.se)

Maximal stabilitet med  
SPV Spintecs unika  
flerkantiga fräsmembran (+)

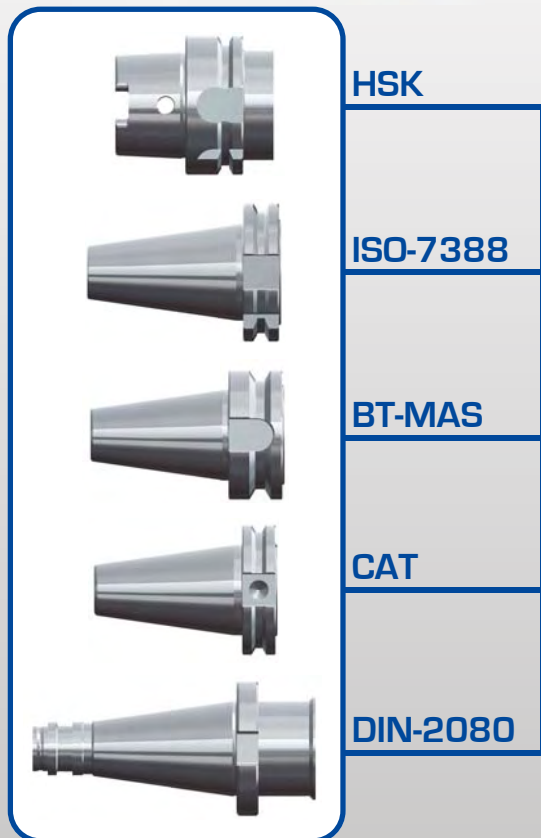

HSK

ISO-7388

BT-MAS

CAT

DIN-2080

Extra kort chuck HCK+ med  
mycket goda fräsegenskaper.  
Fräsmembran (+) som standard.  
(Exempel: 600Nm med Ø20)  
Finns med HSK-A63, ISO-40 & BT-40



HCF  
HCF+

Kort standardchuck  
Kan även fås med fräsmembran (+)



HCFL  
HCFL+

Extra lång standardchuck  
Kan även fås med fräsmembran (+)



HCPK+

Konad lång chuck med  
fräsmembran (+) som standard



HCP+

Pennchuck i två olika längder  
med fräsmembran (+) som standard



HCPS

Extra smal pennchuck i två olika längder  
med standardmembran



Samtliga chuckar kan du få med valfritt maskin-  
fäste i ett förlängt utförande upp till 515 mm efter  
Dina önskemål.

Leveranstid: 2 veckor

Tillverkning i Eskilstuna

Vi tillverkar även helt specialanpassade hydraulchuckar för vitt skilda ändamål.

SPV SPINTEC AB

Fabriksgatan 13 , SE-633 46 Eskilstuna , SWEDEN

Tel: +46 - 16 - 15 30 30 | Fax: +46 - 16 - 51 34 64

E-mail: info@spvspintec.se | Website: www.spvspintec.se

 **SPV SPINTEC**<sup>®</sup>  
www.spvspintec.se